

図 - 4 1次冷却材ポンプの供用期間中検査

検査概要

1次冷却材ポンプの供用期間中検査として、C号機の主フランジ締め付け部やケーシング内表面について目視点検や超音波探傷検査を行ない、健全性を確認する。

系統概要図

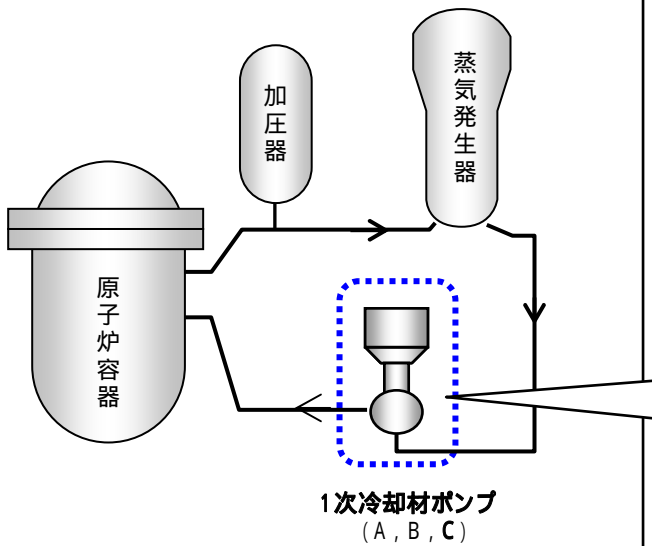

1次冷却材ポンプの概要図

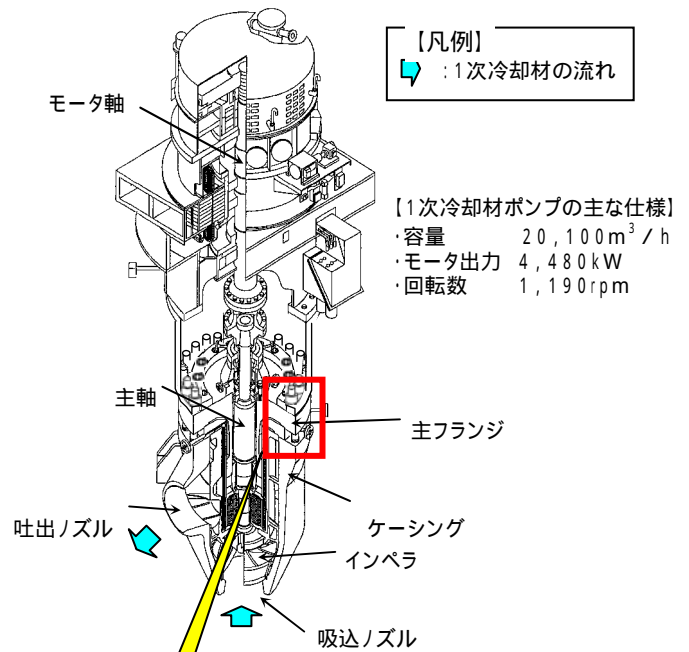

C号機 1次冷却材ポンプの点検概要図

