

図 - 3 蒸気発生器保温材取替工事

工事概要

1次冷却材喪失事故時の格納容器再循環サンプルスクリーンの異物による機能低下を防止する観点から、蒸気発生器4台のうち2台の保温材について、セラミックファイバー製からロックウール製に取り替える。また、残り2台の保温材については、次回定期検査で取り替える予定である。

保温材取替工事は、次回定期検査で取り替える表面積が大きいスクリーンを使った事前の試験において、セラミックファイバー製保温材が詰まる可能性が確認されたため実施することとした。

系統概略図

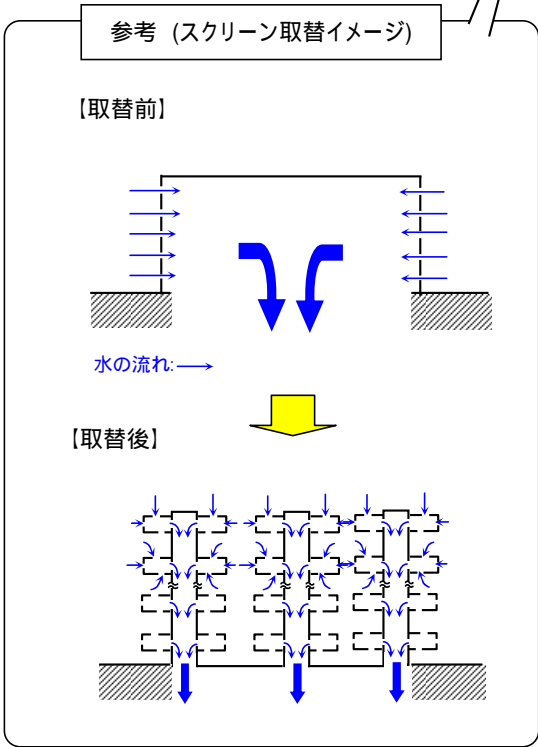
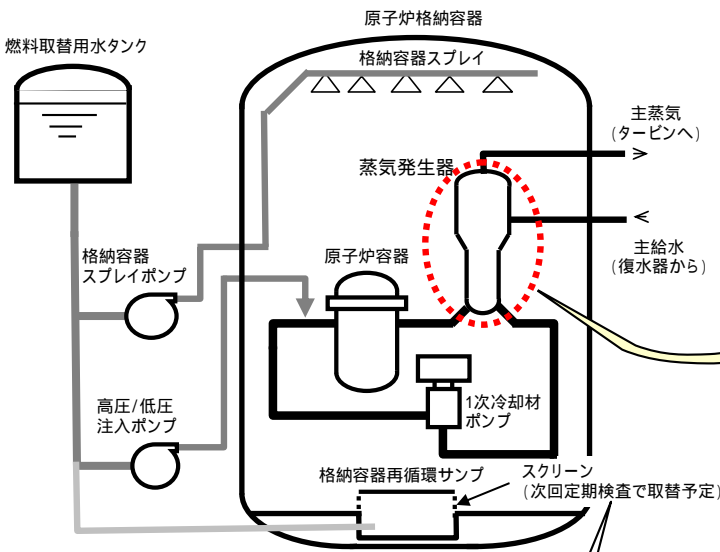

工事概要図

今回取替対象 : AおよびD - 蒸気発生器
(BおよびC - 蒸気発生器は次回定期検査で取替予定)

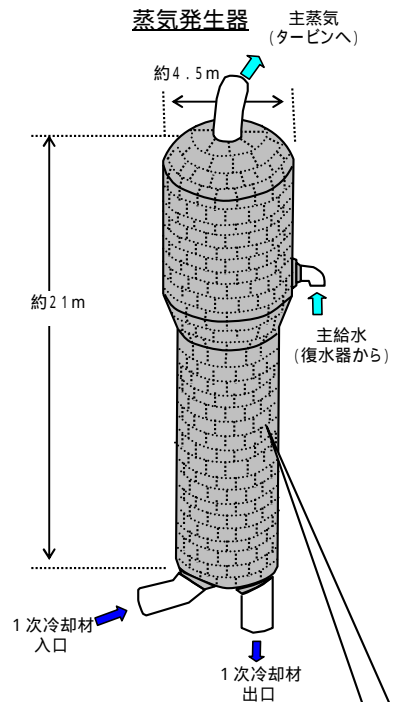

■ : 保温材取替範囲

