

大飯発電所1号機 第21回定期検査中における協力会社作業員の負傷について

発生場所

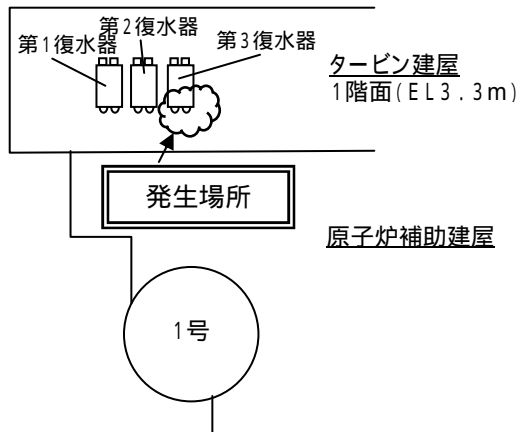

レールの撤去作業前の状況図

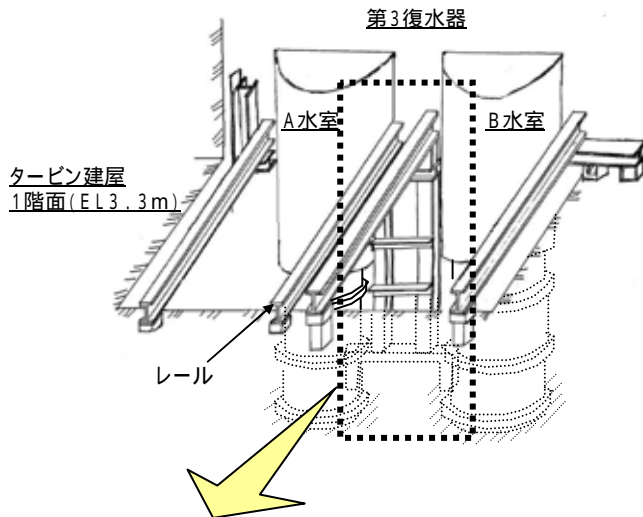

現場概要図

