

# 大飯発電所2号機の復水ポンプ出口ナトリウム計の指示値の上昇について

## 系統概要図

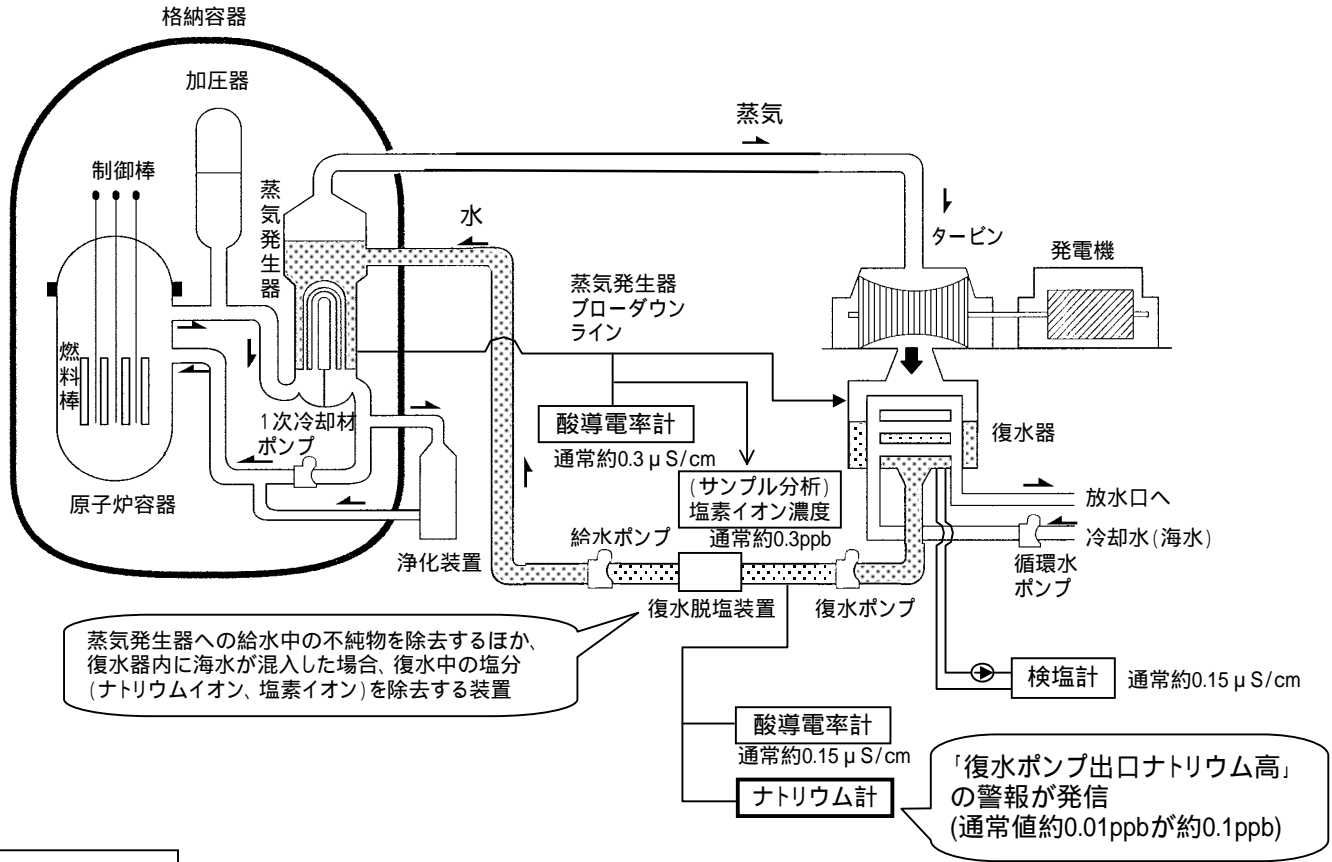

## 復水器の概要

**復水器**  
タービンを回した後の蒸気を海水で冷やし、水に戻す機器。

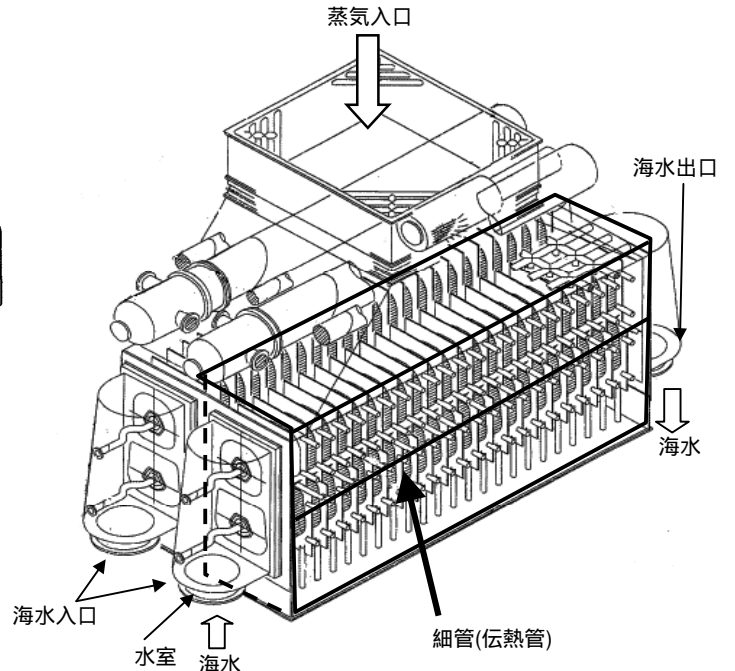
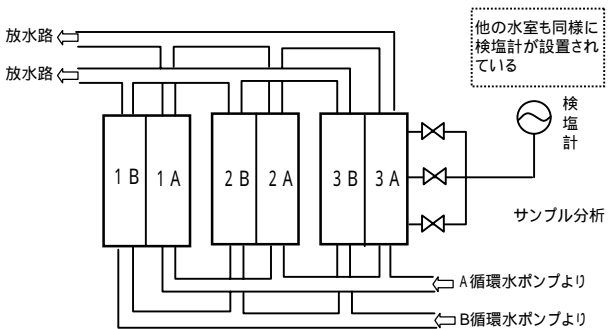
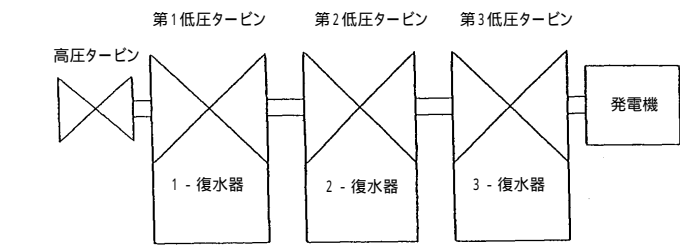

[設備仕様]  
 設備台数: 3台  
 本体材質: 炭素鋼  
 細管(伝熱管)外形: 約25mm  
 細管(伝熱管)厚さ: 約1.2mm  
 管板間距離: 約15m  
 細管(伝熱管)総数: 86,172本 / 6水室  
 細管(伝熱管)材質: アルミニウム黄銅管