

姫路第二発電所 応急対策工事概要

添付資料

蒸気タービン図

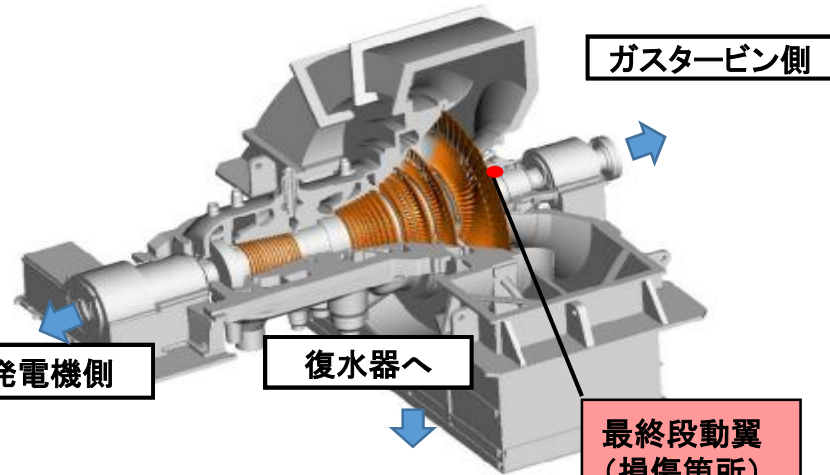

応急対策工事

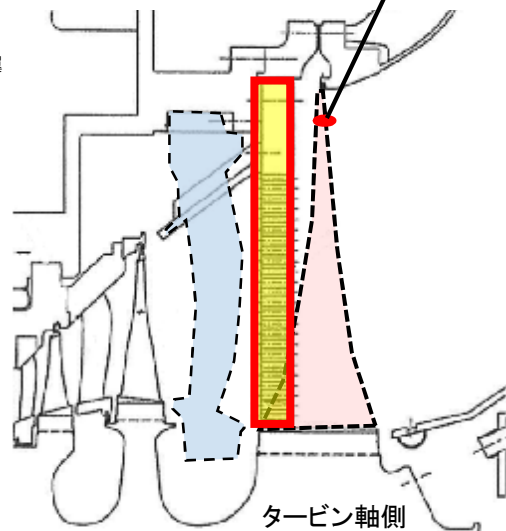

---: 取り外し ■: 圧カプレート

< 発電所概要 >

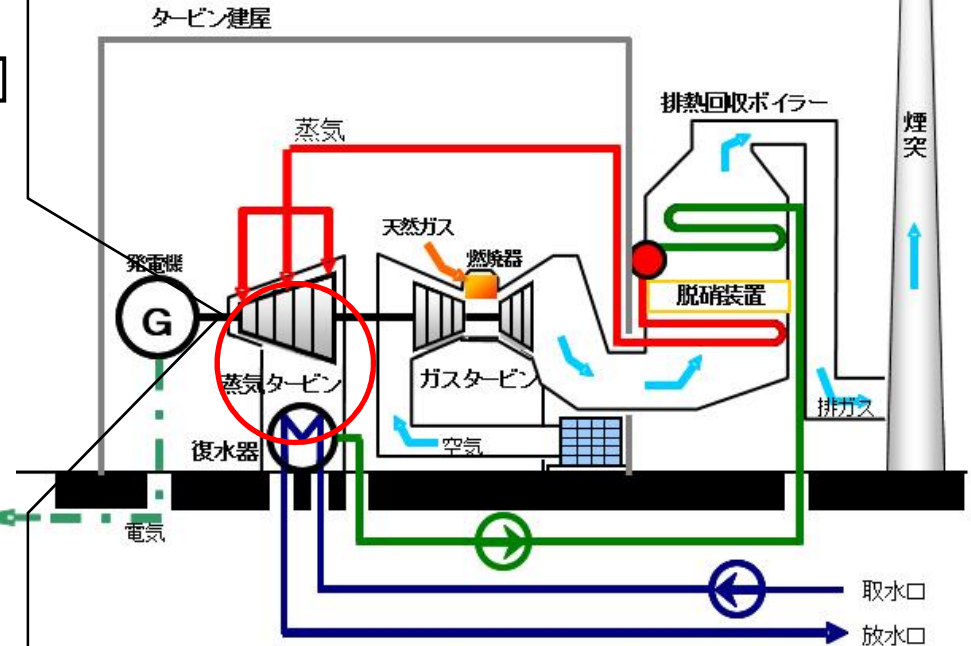

姫路第二発電所の運転状況

- ・3号機 7月17日 通常運転開始
(5月9日 トラブルにより自動停止)
 - ・4号機 7月17日 通常運転開始
(6月2日 運転停止)
 - ・1号機 7月21日 通常運転開始
(5月8日 定期点検のため運転停止)
 - ・2号機 7月21日 通常運転開始
(6月1日 運転停止)
 - ・6号機 8月10日 通常運転開始
(6月3日 運転停止)
 - ・5号機 9月28日 通常運転開始
(6月1日 トラブルにより自動停止)
- ※2、4、6号機はトラブルを未然に防止するために停止したもの
※応急対策工事は全ての号機において6月11日に着工