

大飯発電所3, 4号機 復水処理装置再生排水処理設備の排出ガスからのダイオキシン検出の原因と対策について

調査結果

ダイオキシンの発生メカニズム

- 1: 水質調整剤
- 2: 樹脂の浄化機能を再生するために発生した廃液を排水するライン

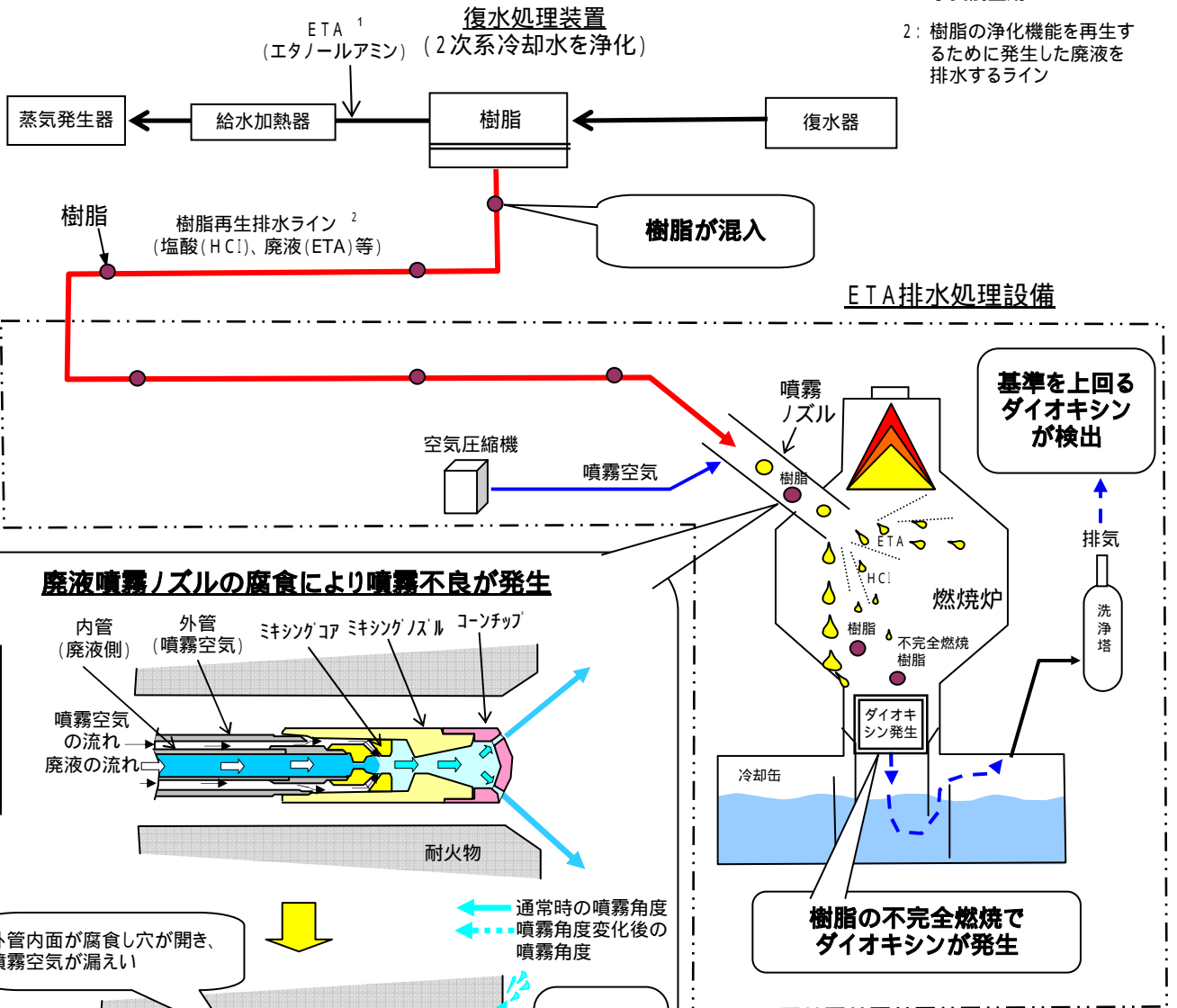

廃液噴霧ノズルの腐食により噴霧不良が発生

通常の状態

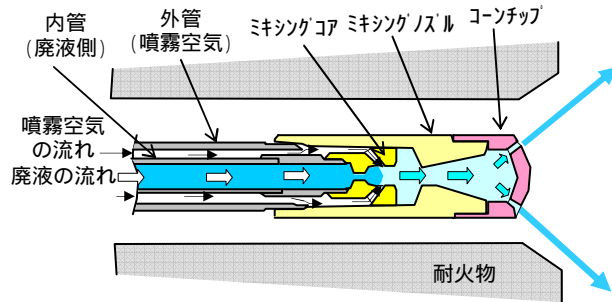

噴霧不良状態

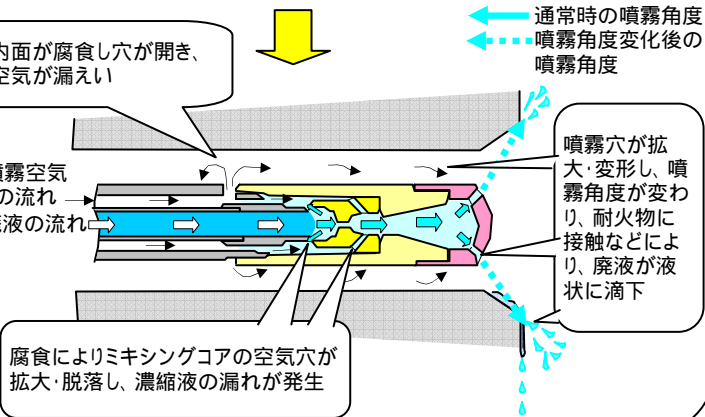

対策

